

GT 37/50 15a

Dane techniczne
Wersja 09/2023

Dane techniczne

Ogólne informacje techniczne	
Zalecana dawka paliwa	10 kg
Regulowany przekrój wlotu powietrza	172 cm ²
Opcjonalny adapter do doprowadzenia powietrza do spalania	Ø 150 mm
Straty ciśnienia	według tabeli
Wolna powierzchnia szklenia	1 148 cm ²

Dozowanie paliwa	Objętość powietrza		Straty ciśnienia
10 kg	92,1 m ³ /h	0,026 m ³ /s	3,7 Pa
15 kg	138,2 m ³ /h	0,038 m ³ /s	5,4 Pa
20 kg	184,3 m ³ /h	0,051 m ³ /s	8,4 Pa
24 kg	221,2 m ³ /h	0,061 m ³ /s	11 Pa

GT 37/50 15a bez regulacji powietrza

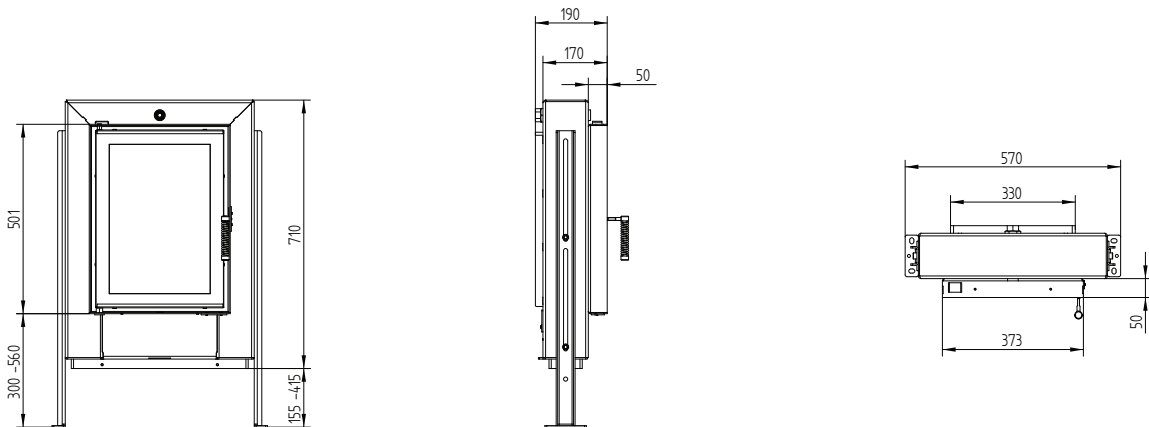

GT 37/50 15a bez regulacji powietrza z przyłączem powietrza zewnętrznego Ø200 mm

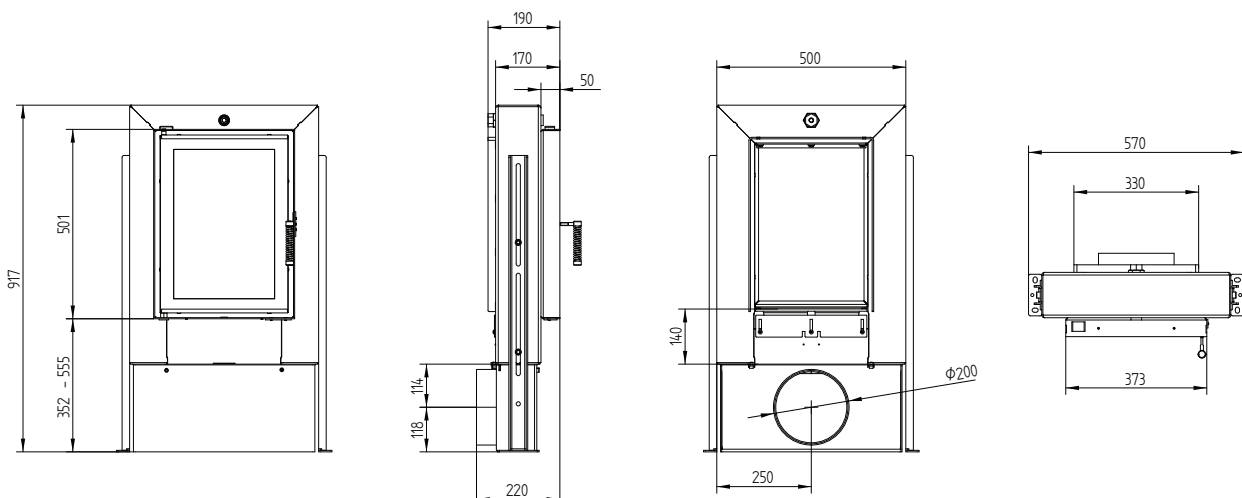

GT 37/50 15a

Dane techniczne

Wersja 09/2023

GT 37/50 15a bez regulacji powietrza z przyłączem powietrza zewnętrznego $\varnothing 180/150$ mm

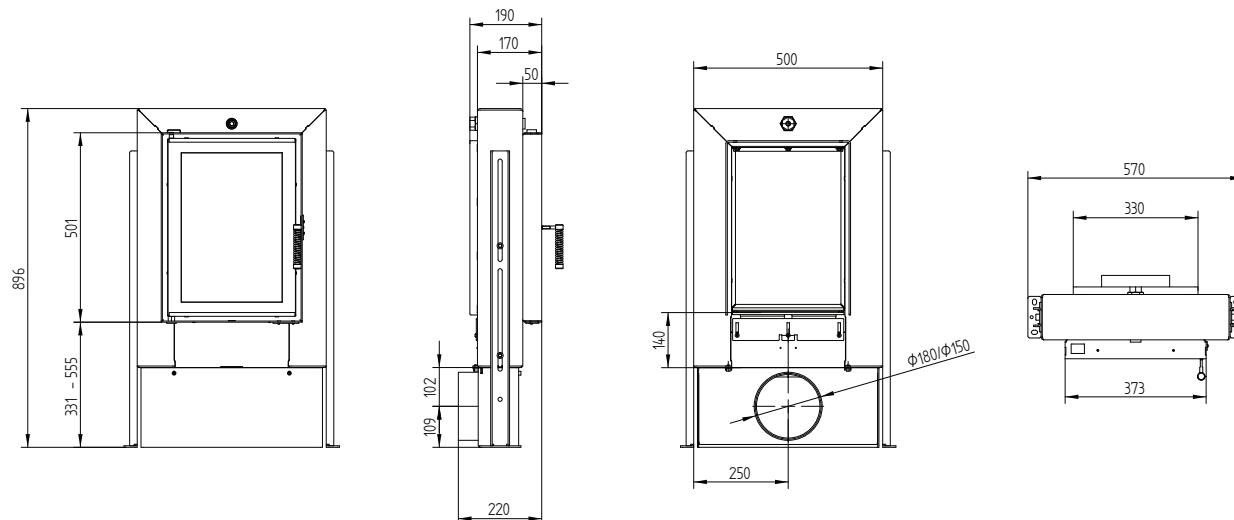

GT 37/50 15a z regulacją powietrza

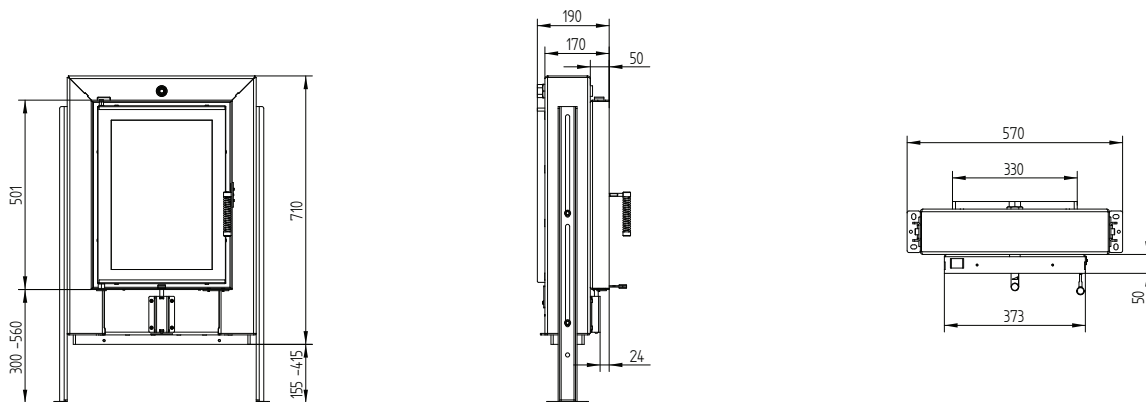

GT 37/50 15a

Dane techniczne

Wersja 09/2023

GT 37/50 15a z regulacją powietrza z przyłączem powietrza zewnętrznego $\varnothing 200$ mm

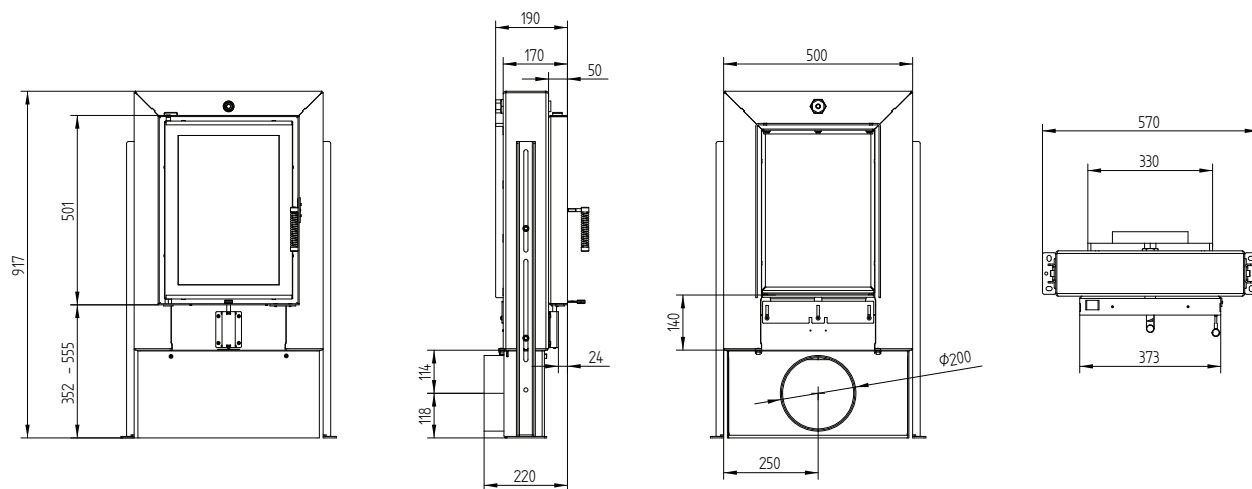

GT 37/50 15a z regulacją powietrza z przyłączem powietrza zewnętrznego $\varnothing 180/150$ mm

