

Technische gegevens

	rechtstreeks aangesloten op de schoorsteen	met extra opslagmassa
Energielabel	A	A
Werkingsgegevens		
Nominale warmteafgifte	13,5 kW	----
Efficiëntie	> 80 %	----
Houtverbruik	3,8 kg/h	5,5 kg
Totale vermogen van de brandkamer	----	22 kW
Gemiddeld verwarmingsvermogen / opslag capaciteit ⁵	----	2,2 kW / 8 h
Rookgasmassastroom	10,7 g/s	20 g/s
Noodzakelijke druk in de schouw	12 Pa	12 Pa
Noodzakelijke hoeveelheid verbrandingslucht	35 m ³ /h	50 m ³ /h
Gemiddelde rookgastemperatuur		
bij het verbindingstuk	325 °C	365 °C
na 3 strekkende meter keramisch treksysteem KMS 300 ¹	----	194 °C
Warmteverdeling		
inbouwhaard	58–73 %	45 %
glas deur (enkel / dubbel glas)	42 / 27 %	42 / 27 %
extra opslagmassa	----	13–28 %
Gegevens voor uitvoering met luchtrooster		
Minimum roosterdoorsnede voor circulatielucht / toevoerlucht	1200 / 1400 cm ²	1200 / 1400 cm ²
min. afstanden tot geïsoleerde vlakken / vloer	80 / 0 mm	80 / 0 mm
Referentie isolatiemateriaal ² plafond / achterwand / zijwanden / vloer	120 / 80 / 80 / 0 mm	120 / 80 / 80 / 0 mm
Vervangend isolatiemateriaal calciumsilicaat ³ plafond / achterwand / zijwanden / vloer	90 / 60 / 60 / 0 mm	90 / 60 / 60 / 0 mm
Gegevens voor gesloten constructie (gesloten roosters)		
Minimum warmte-uitstralend oppervlak ⁴	volgens TROL	4,5 m ²
min. afstanden tot geïsoleerde vlakken / vloer	80 / 20 mm	80 / 20 mm
Referentie isolatiemateriaal ² plafond / achterwand / zijwanden / vloer	160 / 100 / 100 / 20 mm	160 / 100 / 100 / 20 mm
Vervangend isolatiemateriaal calciumsilicaat ³ plafond / achterwand / zijwanden / vloer	120 / 75 / 75 / 20 mm	120 / 75 / 75 / 20 mm
Algemene technische informatie		
Totaal gewicht / waarvan brandkamer stenen	ca. 410 / 147 kg	ca. 410 / 147 kg
Afmetingen verbrandingskamer (breedte x diepte)	810 x 315 mm	
Verbrandingsluchtaansluiting	Ø 150 mm	
Gebruik bij gesloten constructie volgens technisch voorschrift	geschikt	
Getest volgens	EN 13229	
Voldoet aan waarden	BlmSchV (Stufe2), 15a BVG	

- 1 Toegepaste trek lengte tijdens de test. Toegangsspecificatie vereist een berekening (Ortner / KOV programma) onder actuele constructiegegevens
- 2 Minerale wol volgens AGI-Q 132 (isolatiegegevens hebben betrekking op niet te beschermen oppervlakten)
- 3 Voorbeeld SkamoEnclosure Board 225 kg/m³ (De isolatiegegevens hebben betrekking op oppervlakten die niet hoeven te worden beschermd)
- 4 Gemiddelde waarde met betrekking tot de opslagperiode. Afhankelijk van materiaaleigenschappen en dikte van constructie. Gemiddelde soortelijke warmte warmteafgifte = ca. 500 W/m²
- 5 Opslag, één hout lading voor opslagduur, met gesloten constructie en rendement > 80%

HAKA 89/72h

Technische gegevens
Stand 09/2023

HAKA 89/72h liftdeur

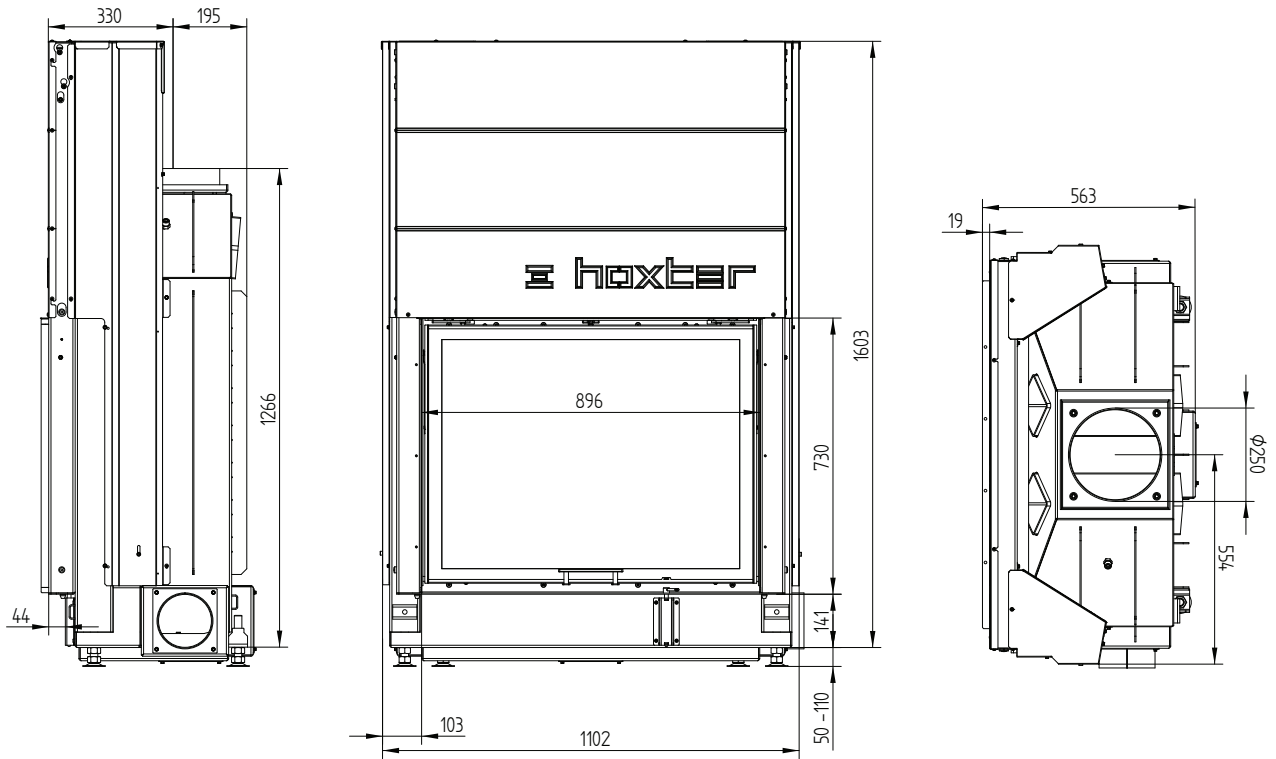

HAKA 89/72h

Technische gegevens
Stand 09/2023

Afdekkader 89/72h liftdeur 4-zijdig 50 mm 1 x 90° / aansluiting

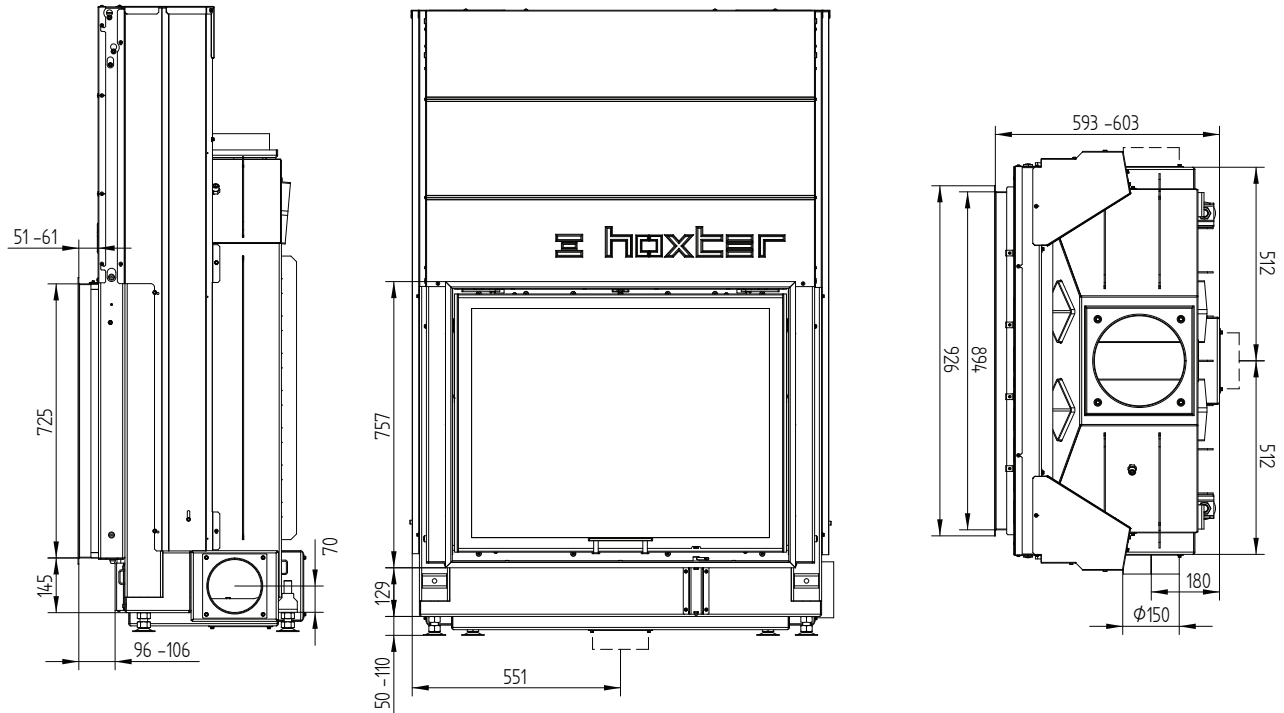

Afdekkader 89/72h liftdeur 4-zijdig 80 mm 1 x 90° 1 x 90°

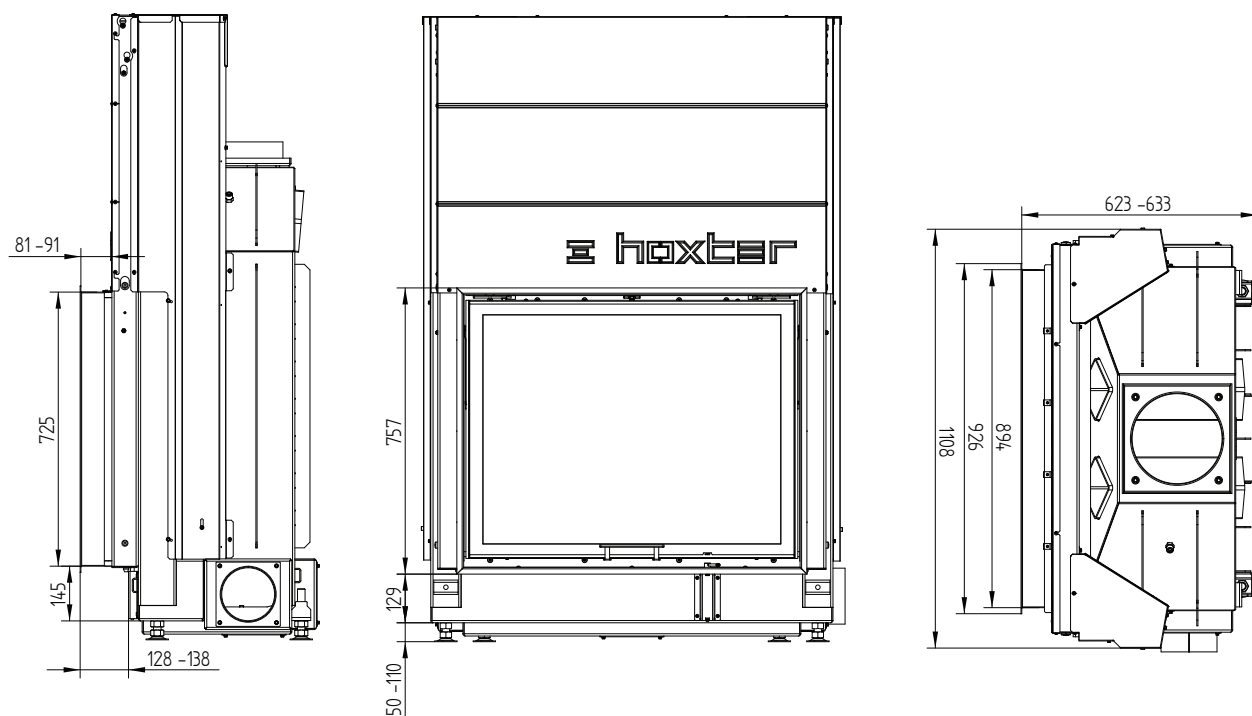

HAKA 89/72h

Technische gegevens
Stand 09/2023

Opbouwkader 89/72h liftdeur 4-zijdig 50 mm

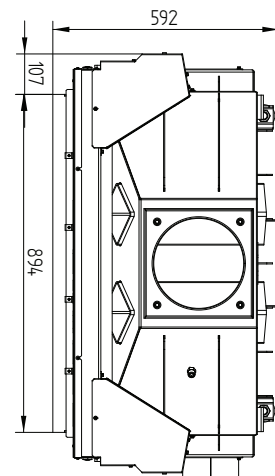
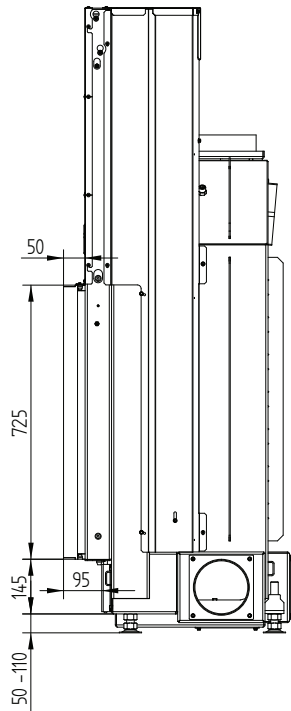

Opbouwkader 89/72h liftdeur 4-zijdig 80 mm / voeten

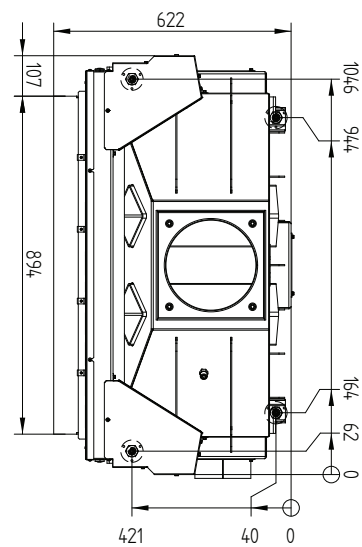
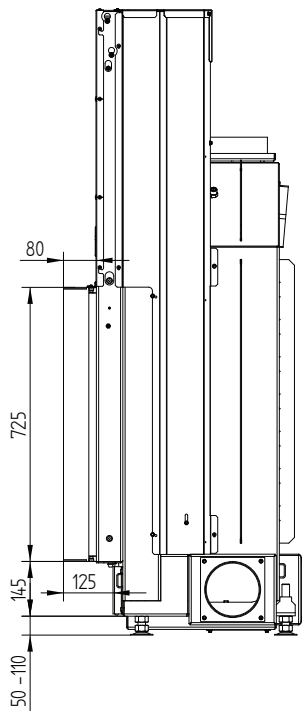

HAKA 89/72h

Technische gegevens
Stand 09/2023

Opbouwkader 89/72h liftdeur 3-zijdig 80 mm

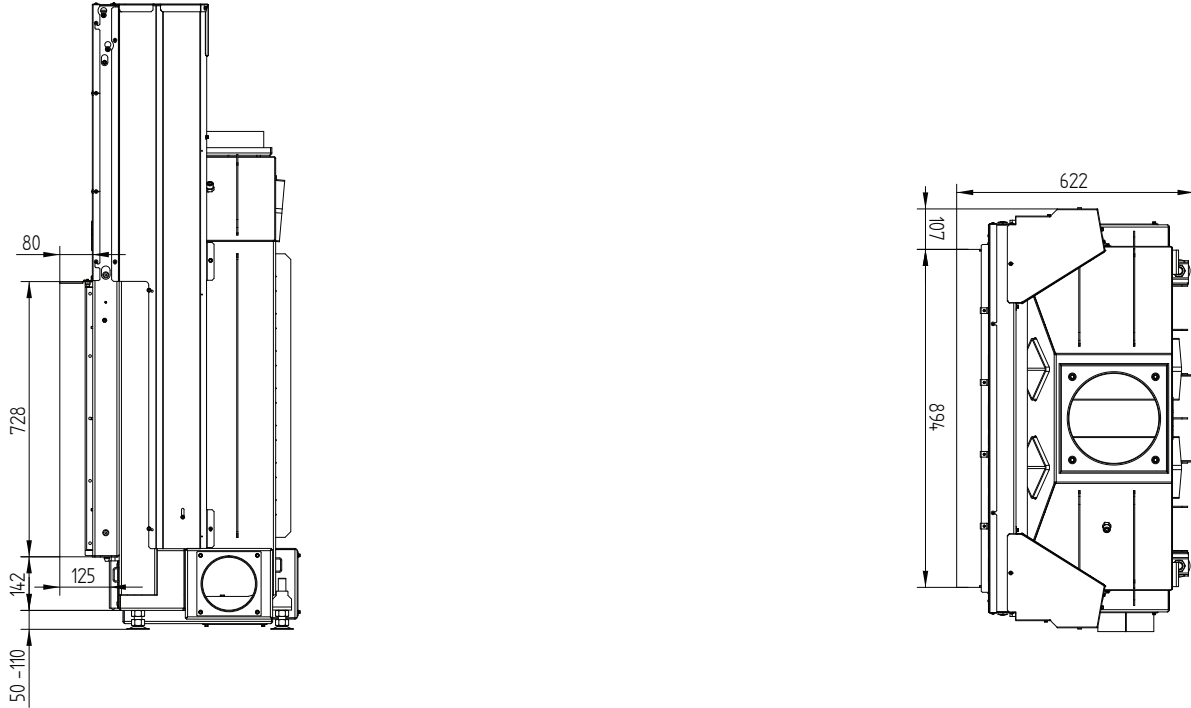

Convectiemantel HAKA 89/72h liftdeur

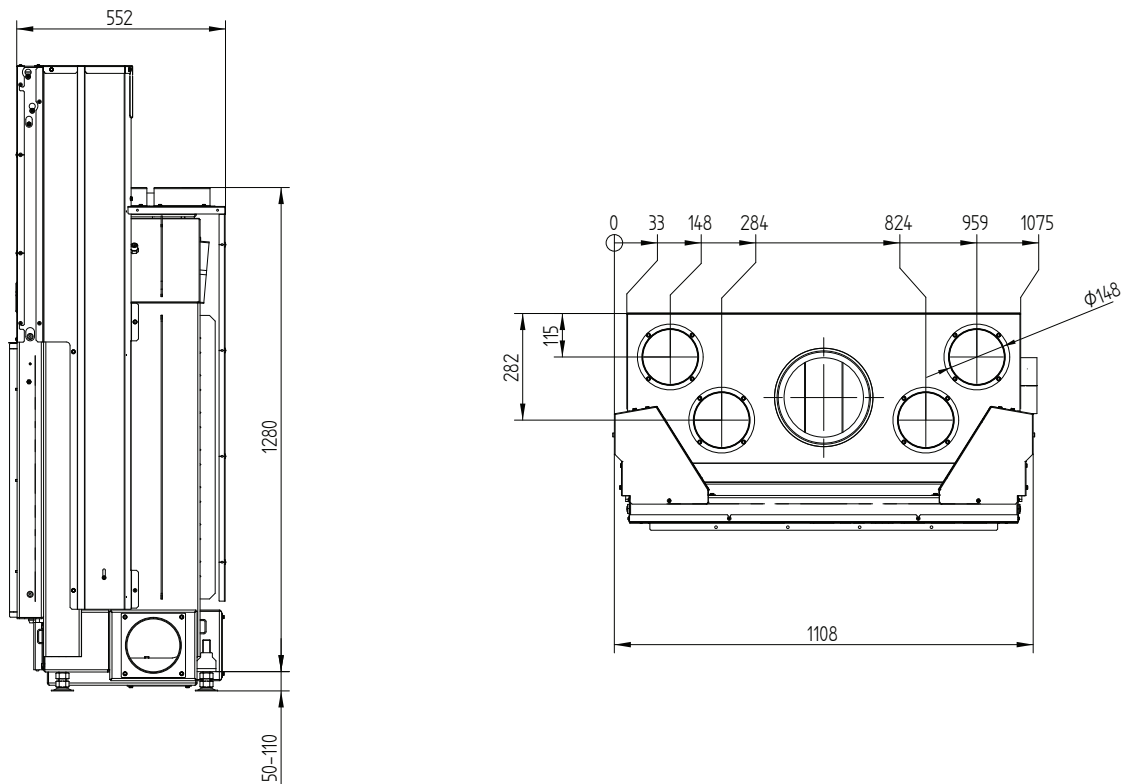

M 1:20