

Dane techniczne	eksploatacja z bezpośrednim podłączeniem do kominia	eksploatacja z podłączoną masą akumulacyjną
Etykieta energetyczna	A	A
Dane użytkowe		
Moc nominalna	13,5 kW	----
Sprawność	> 80 %	----
Zużycie paliwa	3,8 kg/h	5,5 kg
Moc paleniska	----	22 kW
Średnia moc cieplna / czas akumulacji ⁵	----	2,2 kW / 8 h
Przepływ gazów spalinowych	10,7 g/s	20 g/s
Wymagany ciąg kominowy	12 Pa	12 Pa
Wymagana ilość powietrza do spalania	35 m ³ /h	50 m ³ /h
Średnia temperatura gazów spalinowych		
przy wylocie	325 °C	365 °C
za 3 bm. systemu KMS 300 ¹	----	194 °C
Dystrybucja ciepła użytkowego		
wkład kominkowy	58–73 %	45 %
szyba (pojedyncza / podwójna)	42 / 27 %	42 / 27 %
dotatkowa masa akumulacyjna	----	13–28 %
Informacje dotyczące konstrukcji z kratkami		
Minimalna powierzchnia kratki górnej / dolnej	1200 / 1400 cm ²	1200 / 1400 cm ²
Minimalny odstęp od powierzchni izolowanych / podłogi	80 / 0 mm	80 / 0 mm
Odniesienie do izolacji ² sufit / ściana tylna / ściana boczna / podłoga	120 / 80 / 80 / 0 mm	120 / 80 / 80 / 0 mm
Izolacja z krzemianu wapnia ³ sufit / ściana tylna / ściana boczna / podłoga	90 / 60 / 60 / 0 mm	90 / 60 / 60 / 0 mm
Informacje dla konstrukcji bez kratek (kratki zamknięte)		
Minimalna aktywna powierzchnia promieniowania ⁴	według TROL	4,5 m ²
Minimalna odległość od powierzchni izolowanych / podłogi	80 / 20 mm	80 / 20 mm
Odniesienie do izolacji ² sufit / ściana tylna / ściana boczna / podłoga	160 / 100 / 100 / 20 mm	160 / 100 / 100 / 20 mm
Izolacja z krzemianu wapnia ³ sufit / ściana tylna / ściana boczna / podłoga	120 / 75 / 75 / 20 mm	120 / 75 / 75 / 20 mm
Ogólne informacje techniczne		
Ciężar całkowity / ciężar wykładziny paleniska	circa 410 / 147 kg	circa 410 / 147 kg
Wymiary paleniska (szerokość x głębokość)	810 x 315 mm	
Średnica doprowadzenia powietrza do spalania	Ø 150 mm	
Stosować w zamkniętej zabudowie akumulacyjnej zgodnie z przepisami	odpowiednie	
Testowane zgodnie z	EN 13229	
Spełnia wymagania norm	BlmSchV (Stufe2), 15a BVG	

1 Długość ciągu określona w badaniach. Dokładna długość ciągu ustalana jest poprzez przeliczenie (program przeliczeniowy Ortner / KOV) zgodnie z obowiązującymi przepisami budowlanymi

2 Wełna mineralna wg AGI-Q 132

3 Przykład płyta SkamoEnclosure 225 kg/m³

4 Wartość średnia zależy od długości akumulacji i właściwości materiału. Podane wartości dotyczą szamotu o grubości 3 cm i przewodności cieplnej 500 W/m²

5 Praca w trybie akumulacyjnym, jedna dawka paliwa na czas akumulacji, w budynku zamkniętym o sprawności > 80%.

HAKA 89/72h

Dane techniczne
Wersja 09/2023

HAKA 89/72h drzwi podnoszone do góry

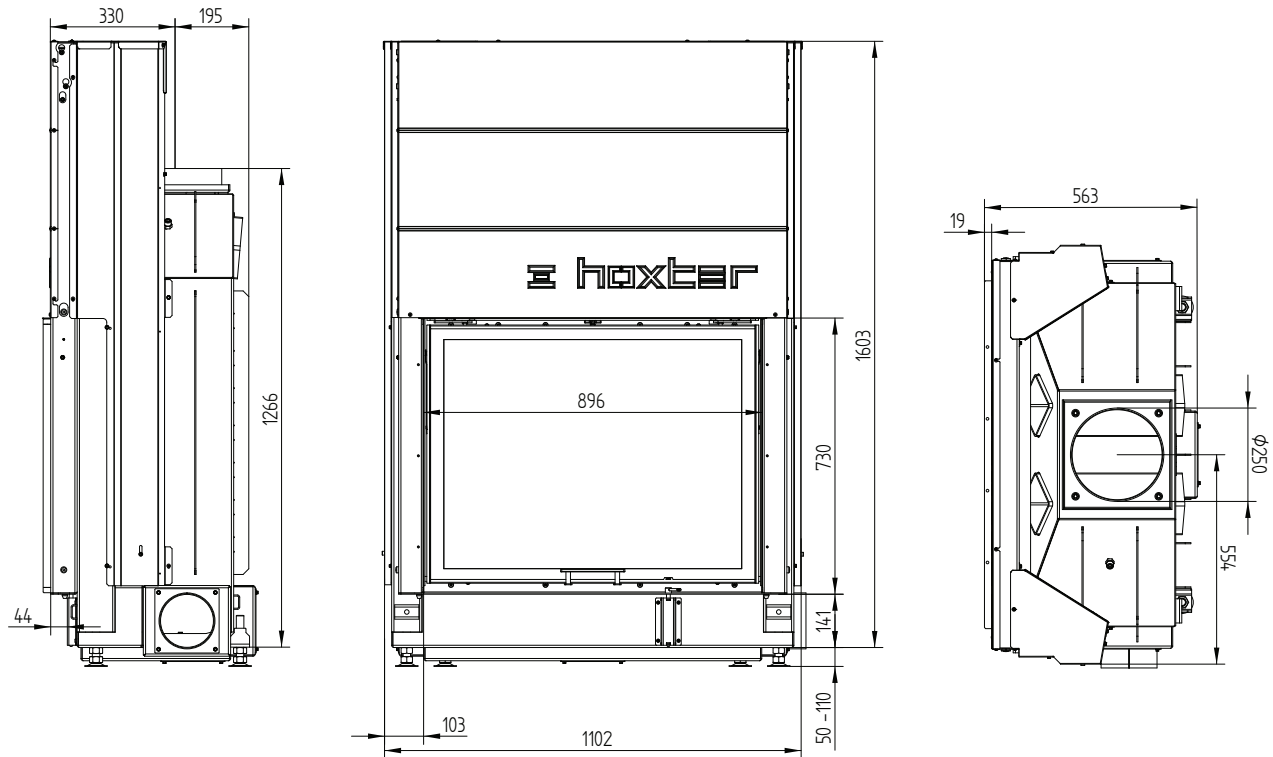

HAKA 89/72h

Dane techniczne

Wersja 09/2023

Rama maskująca 89/72h drzwi podnoszone do góry 4-stronna 50 mm 1 x 90° / wlot powietrza

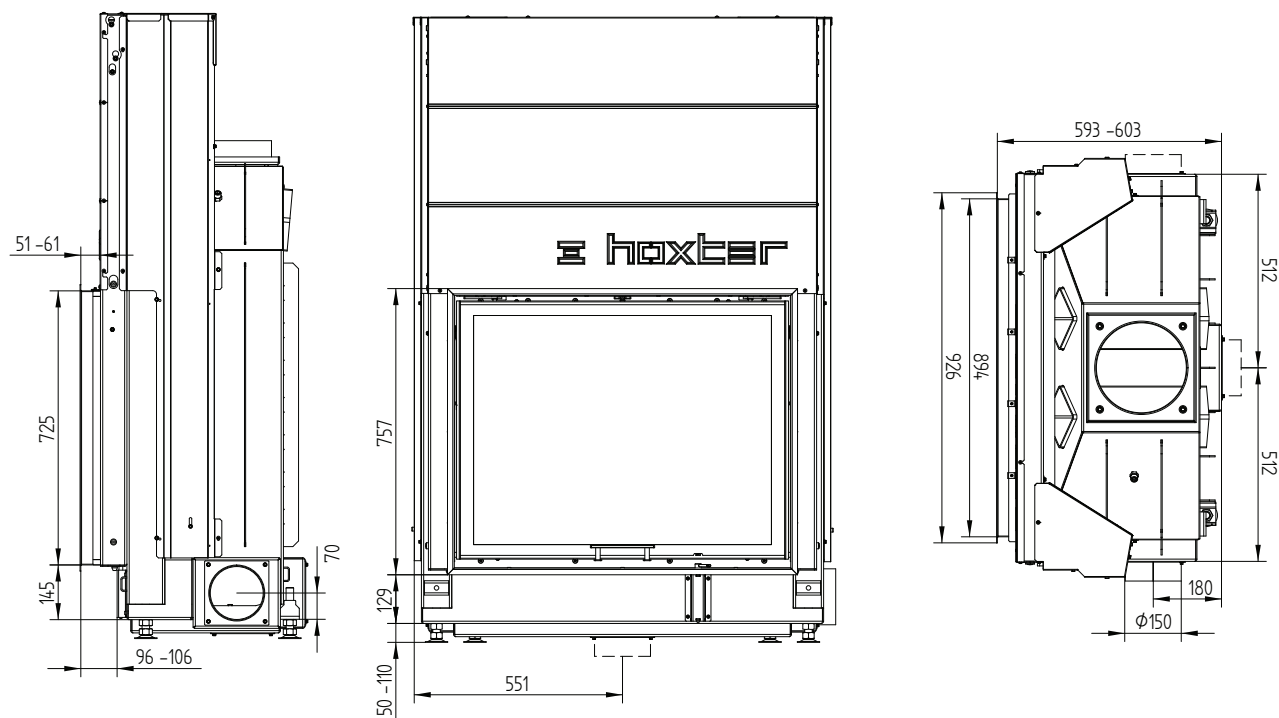

Rama maskująca 89/72h drzwi podnoszone do góry 4-stronna 80 mm 1 x 90°

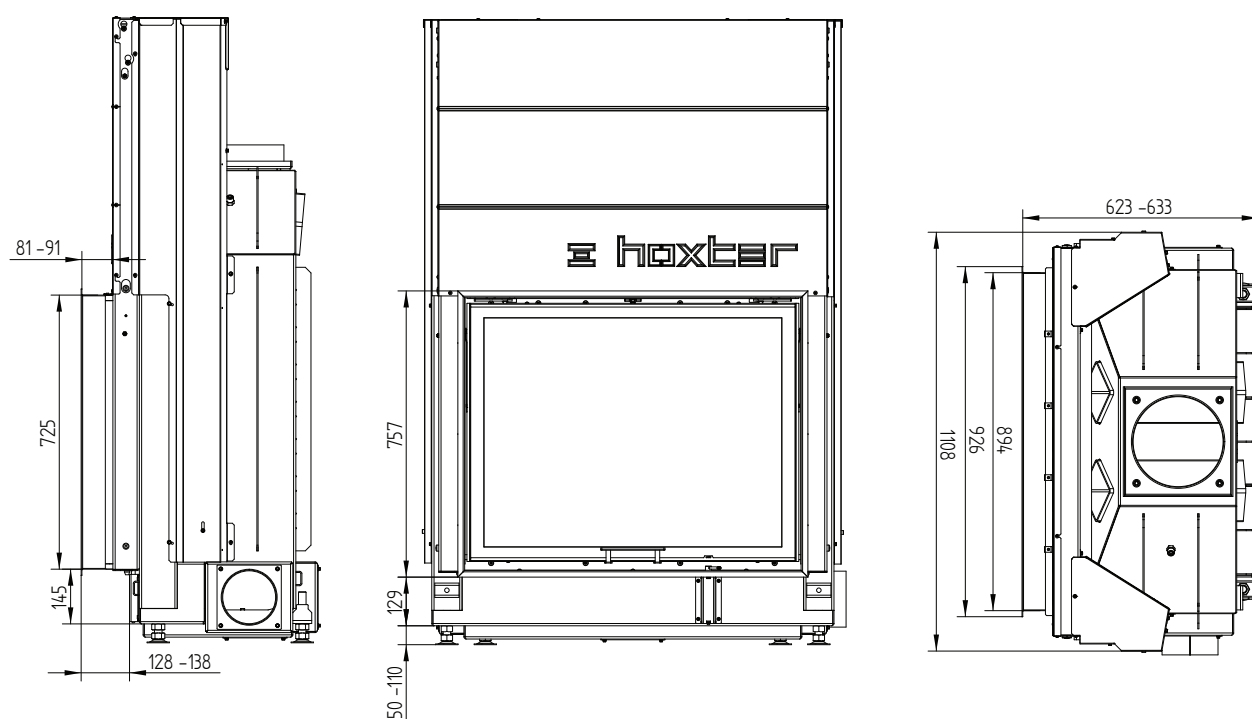

HAKA 89/72h

Dane techniczne

Wersja 09/2023

Rama montażowa 89/72h drzwi podnoszone do góry 4-stronna 50 mm

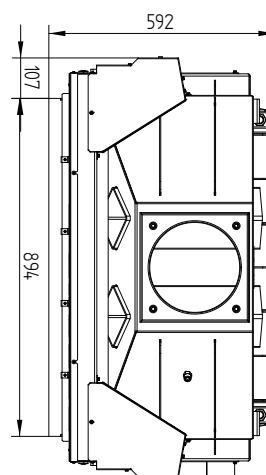
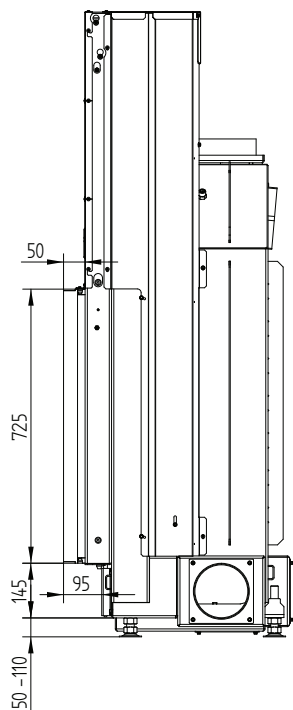

Rama montażowa 89/72h drzwi podnoszone do góry 4-stronna 80 mm / nogi

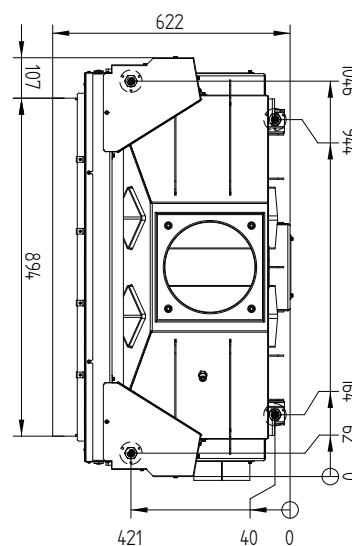
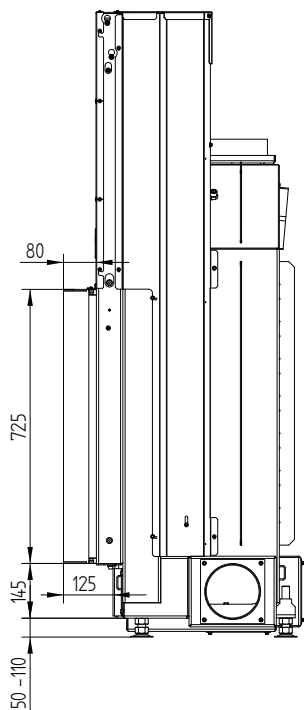

HAKA 89/72h

Dane techniczne

Wersja 09/2023

Rama montażowa 89/72h drzwi podnoszone do góry 3-stronna 80 mm

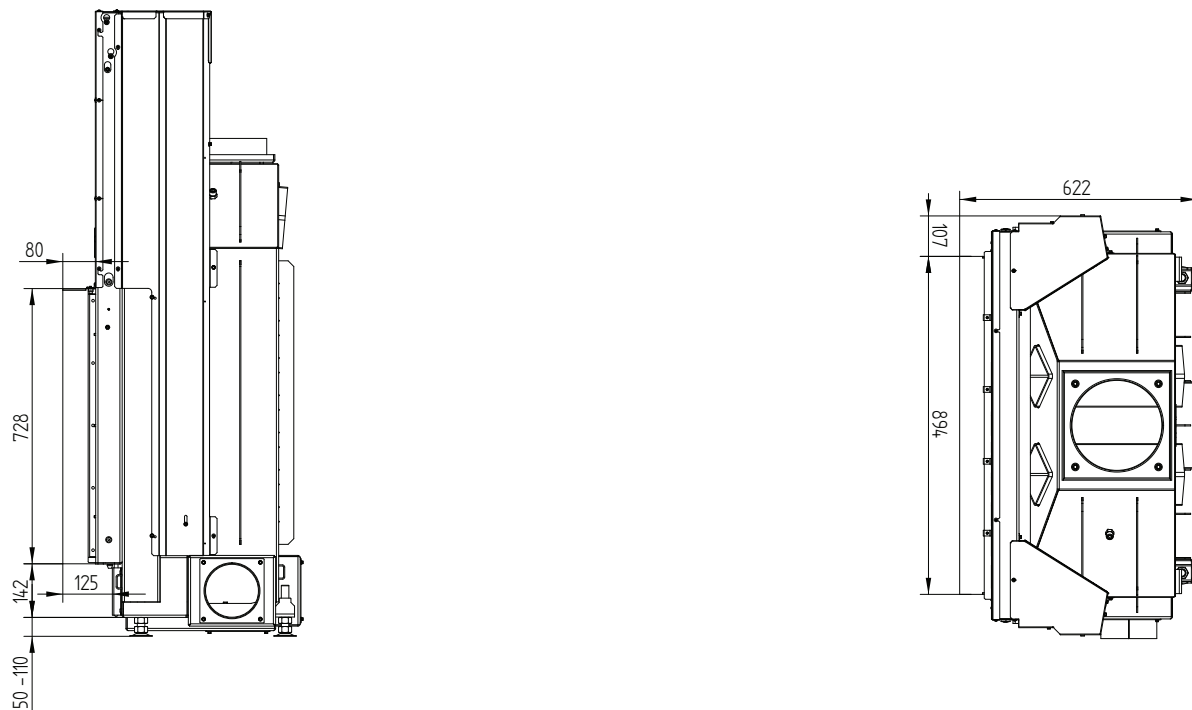

Dystrybutor HAKA 89/72h drzwi podnoszone do góry

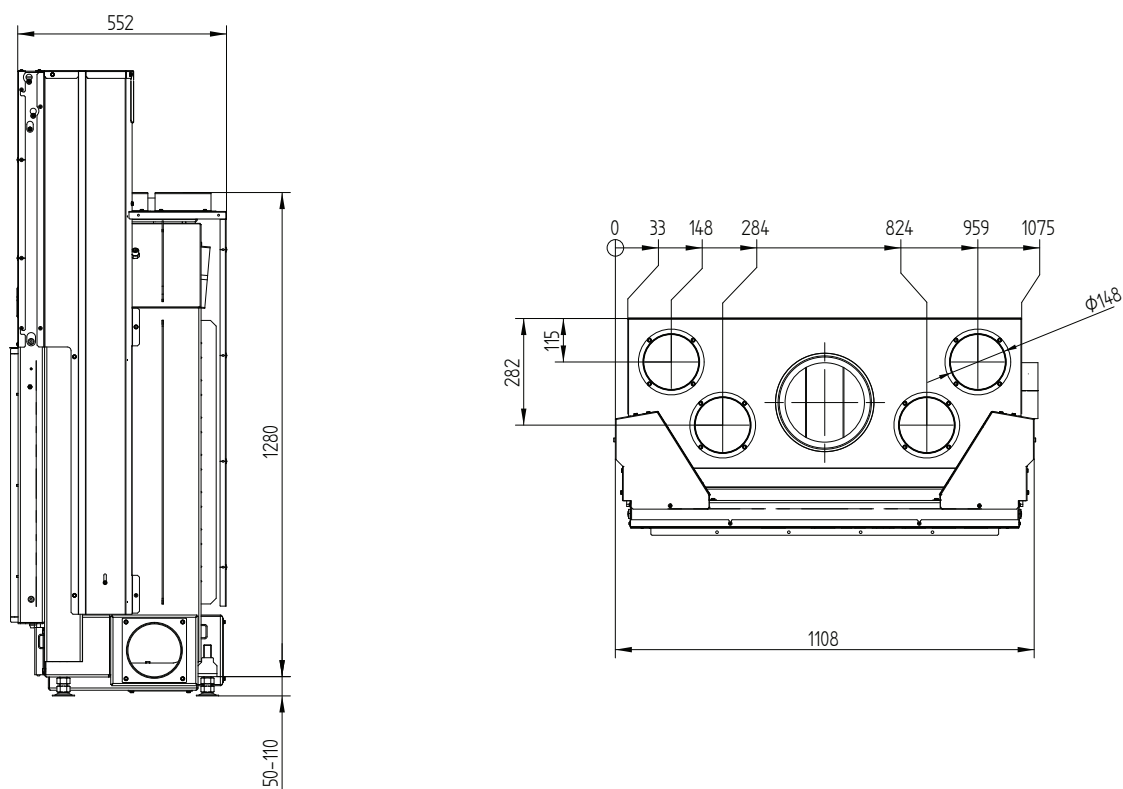

M 1:20