

Dane techniczne

	eksploatacja z dodatkową masą akumulacyjną		
	certyfikowane wartości	wartości użytkowe	
	kopuła żeliwna	wyjście boczne / kopuła żeliwna	
Etykieta energetyczna	A+	----	
Dane użytkowe			
Moc nominalna	12 kW	----	
Sprawność	>85 %	----	
Zużycie paliwa	2,9 kg/h	12 kg	16 kg
Moc paleniska ⁶	----	48 kW	64 kW
Średnia moc cieplna / czas akumulacji ⁵	----	3,2 kW / 12 h	4,3 kW / 12 h
Przepływ gazów spalinowych	11 g/s	30 g/s	45 g/s
Wymagany ciąg kominowy	12 Pa	15 Pa	15 Pa
Wymagana ilość powietrza do spalania	25 m ³ /h	105 m ³ /h	135 m ³ /h
Średnia temperatura gazów spalinowych			
przy wylocie(przed systemem ciągu)	362 °C	627 °C / 553 °C	721 °C / 635 °C
dla 2,1 bm akumulacji KMS 300	206 °C	----	----
za 5,1 bm systemu KMS 300 ¹	----	181 °C / –	
za 6,3 bm. systemu KMS 300 ¹	----	----	185 °C / –
Dystrybucja ciepła użytkowego			
wkład piecowy	30-40 %		
szyba (podwójna)	15 %		
dodatkowa masa akumulacyjna	45-55 %		
Informacje dotyczące konstrukcji z kratkami			
Minimalna powierzchnia kratki górnej / dolnej	900 / 1050 cm ²		
Minimalny odstęp od powierzchni izolowanych / podłogi	80 / 0 mm		
Odniesienie do izolacji ² sufit / ściana tylna / ściana boczna / podłoga	140 / 100 / 100 / 0 mm		
Izolacja z krzemianu wapnia ³ sufit / ściana tylna / ściana boczna / podłoga	110 / 80 / 80 / 0 mm		
Informacje dla konstrukcji bez kratek (ewentualnie z)			
Minimalna aktywna powierzchnia promieniowania ⁴	według TROL	8,5 m ²	
Minimalna odległość od powierzchni izolowanych / podłogi	80 / 20 mm		
Odniesienie do izolacji ² sufit / ściana tylna / ściana boczna / podłoga	190 / 140 / 140 / 40 mm		
Izolacja z krzemianu wapnia ³ sufit / ściana tylna / ściana boczna / podłoga	140 / 110 / 110 / 25 mm		
Ogólne informacje techniczne			
Ciężar całkowity / ciężar wykładziny paleniska	circa 270 / 120 kg		
Wymiary paleniska (szerokość x głębokość)	305 x 525 mm		
Średnica doprowadzenia powietrza do spalania	Ø 150 mm		
Stosować w zamkniętej zabudowie akumulacyjnej zgodnie z przepisami	odpowiednie ⁴	----	
Testowane zgodnie z	EN 13229	----	
Spełnia wymagania norm	1. BImSchV (Stufe2), 15a BVG	----	

1 Długość ciągu określona w badaniach. Dokładna długość ciągu ustalana jest poprzez przeliczenie (program przeliczeniowy Ortnr / KOV) zgodnie z aktualnymi danymi konstrukcyjnymi

2 Wełna mineralna wg AGI-Q 132

3 Przykład płyta SkamoEnclosure 225 kg/m³

4 Wartość średnia rosnąca wraz z czasem akumulacji. Zależy od właściwości materiału i wytrzymałości konstrukcji. Średnia emisja właściwa przewodności cieplnej = ok. 500 W/m²

5 Praca w trybie akumulacyjnym, jedna dawka paliwa na okres akumulacji, w budynku zamkniętym o sprawności > 80%

6 Przy maksymalnej ilości drewna wynoszącej 4 kWh/kg, bez uwzględnienia strat wydajności

HE 37/50G

Dane techniczne
Wersja 09/2023

HE 37/50G kołnierz żeliwny Ø180

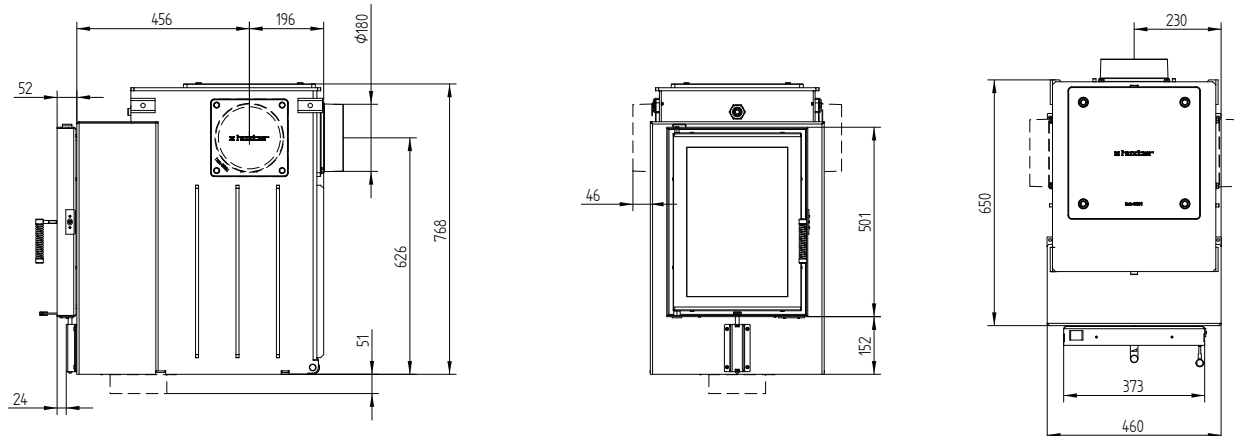

HE 37/50G kopuła Ø180 z otworem czyszczącym

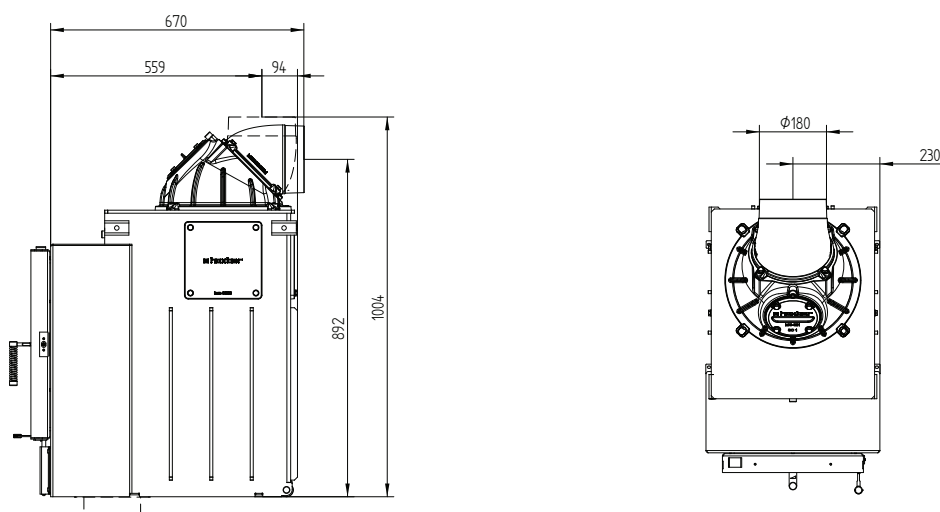

HE 37/50G

Dane techniczne
Wersja 09/2023

HE 37/50G z podstawą / adapter pionowy wlotu powietrza

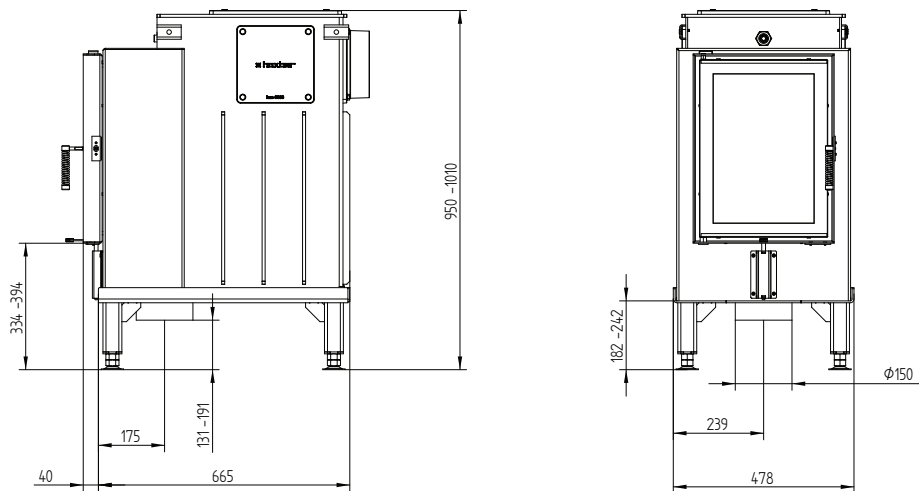

HE 37/50G z podstawą / poziomy adapter wlotu powietrza / nogi

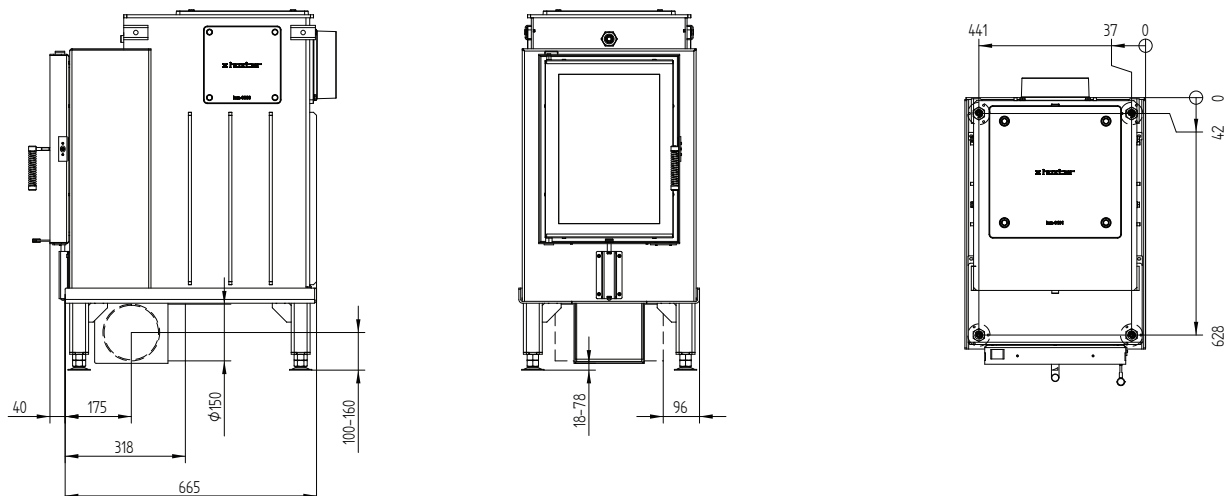

HE 37/50G

Dane techniczne
Wersja 09/2023

Rama maskująca 37/50G 4-stronna 80 mm 2 x 45°

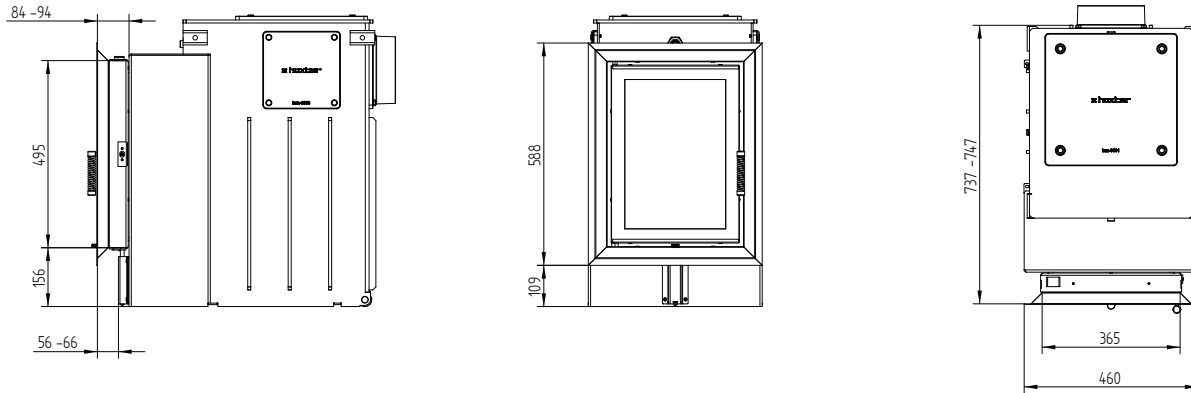

Rama maskująca 37/50G 4-stronna 50 mm 1 x 90°

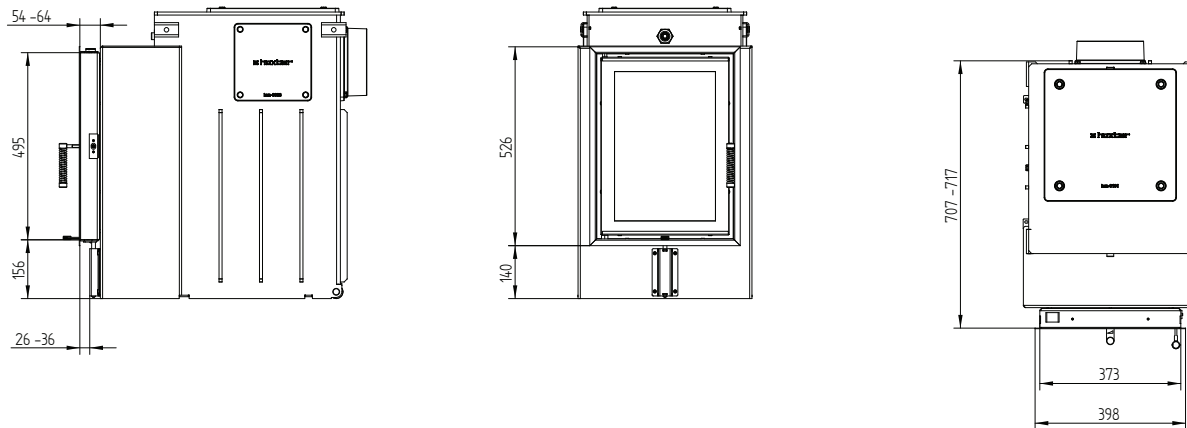

Panel przedni 37/50G - 830 x 480 mm

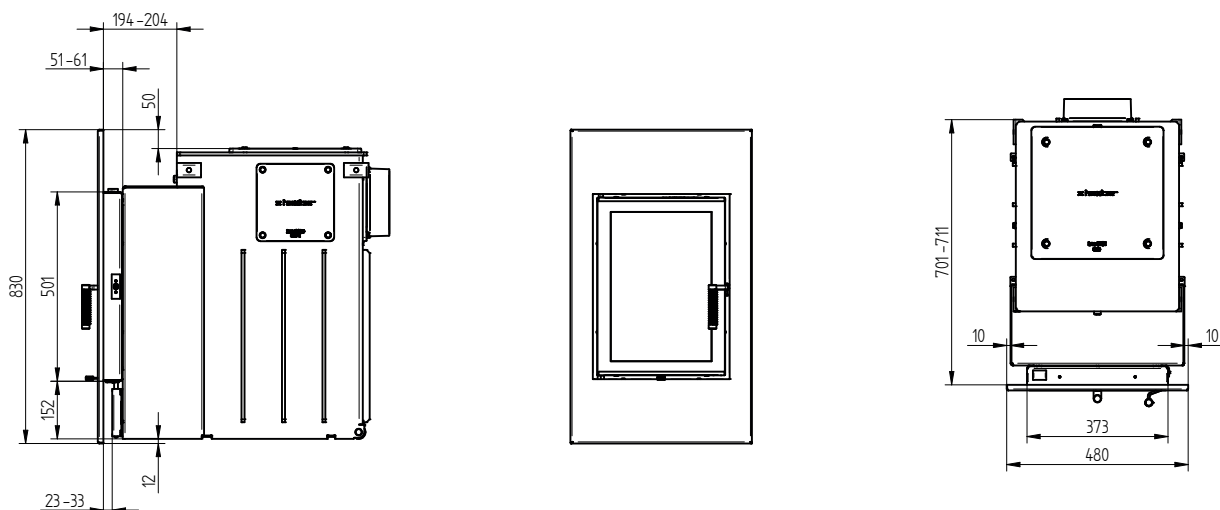

M 1:20